



# Einbauanleitung Betonzisternen

## 1. Vorbemerkung:

Das Grundelement monolithischer Behälteranlagen besteht aus einem nach aktuellen Normen produzierten Betonfertigteile, welches im „Über-Kopf-Verfahren“ hergestellt wurde. Die Produktionsweise macht es möglich, einen fugenlosen Behälter ohne Arbeitsfuge im kritischen Anschnitt Wand-Sohle herzustellen. Die Durchmesser dieser Rundbehälter variieren zwischen 800 mm und 3.000 mm. Alternativ sind Bauwerke aus einzelnen Schachtringen möglich. Das Zusammenfügen einzelner Behälerteile erfolgt grundsätzlich durch Vermörteln mit geeigneten Fugenvergussmaterialien (Zementmörtel).

## 2. Baugrube

Der Aushub der Baugrube muss unter Berücksichtigung der Bauteilabmessungen unter Beachtung der DIN 4124 (seitlicher Arbeitsraum: min. 50 cm, Böschungsneigung etc.) sowie der Ein- und Ausläufe erfolgen.

Behältermaße siehe Seite 2.

Die Grubensohle ist mit dem Richtscheit horizontal abzugleichen und aus ca. 10 bis 20 cm verdichtetem Kiessand (Körnung max. 16 mm) herzustellen. Punkt- und Kantenpressungen sind unbedingt zu vermeiden. Bei problematischem Baugrund kann ein Bodenaustausch bzw. eine Magerbetonschicht erforderlich werden.

Als Verdichtungsanforderung gilt überschlägig: Proctordichte  $D_{pr} = 1,0!$

Bei der Festlegung der Höhenkote für die Baugrubensohle ist die Höhenlage des Überlaufs für den Anschluss an die Kanalisation (vgl. DIN 1986-100, DIN 1989-1 bzw. DIN EN 12056 - Rückstauenebene etc.) zu berücksichtigen. Auf der Baugrubensohle darf kein Grund- oder Schichtenwasser stehen! (Auftriebsgefahr!) Der Grubenrand ist vorschriftsmäßig abzusichern.

## 3. Zuwegung, Entladung

Voraussetzung für die Anlieferung zur Baustelle mit einem LKW, inkl. hydraulischem Ladekran, ist eine befestigte, ungehinderte und gefahrlose Zufahrt. Die Entscheidung über die Befahrbarkeit liegt im Zweifelsfall beim Fahrer. Ein Abstützen der LKW-Kraneinrichtung muss möglich sein. Bohlen / Kanthölzer sind zu diesem Zweck ggfs. bauseitig vorzuhalten. Witterungsabhängig muss bauseits Beleuchtung und/oder Wasserhaltung vorgehalten werden. Die möglichen Auslegerlängen sind vor Montage mit dem Lieferwerk abzuklären bzw. aus Kranlastdiagrammen abzulesen (Abstand Abstützung von Baugrubenkante: ca. 1 m).

Das Abladen und Ablassen in die Baugrube geschieht - sofern nicht anderweitig ausdrücklich vereinbart - auf Kosten und Gefahr des Bauherrn bzw. seines Beauftragten. Evtl. Abschleppkosten als Folge nicht klar erkennbarer schlechter Zufahrtsverhältnisse gehen ebenso zu Lasten des Bauherrn wie bauseits verursachte Verzögerungen auf der Baustelle.

Beim Versetzen der Stahlbetonbehälter ist darauf zu achten, dass die passenden und zugelassenen Transportschlaufen in die einbetonierten Schraubanker eingesetzt werden. Die Gewinde sind vollständig einzudrehen.

Das Versetzegehänge muss eine ausreichende Tragfähigkeit besitzen. Das Gewicht des schwersten Einzelteiles wird in der Auftragsbestätigung ausgewiesen. Der Winkel zwischen dem Transportgehänge und der Horizontalen darf 60° nicht unterschreiten. Unter schwebenden Lasten dürfen sich keine Personen aufhalten (vgl. auch UVV).

## 4. Montage

Vermörtelung:

Die Falz- und Muffenausbildung der Fertigteile zur Vermörtelung auf der Baustelle orientiert sich an aktuellen Regelwerken, insbesondere DIN 4034, Teil 2.

**Die Beistellung von Material und Personal zur Fugenvermörtelung obliegt grundsätzlich dem Auftraggeber;** anfallende Wartezeiten unserer (Kran-)Fahrzeuge werden gesondert angeboten bzw. in Rechnung gestellt.

Besondere Anforderungen an Güte und Ausbildung des Mörtels sind zu beachten; als Mindestanforderung gilt MG III (Zementmörtel).

Beschädigungen an Fertigteilen, die auf Punkt- und Kantenpressungen infolge unzulänglicher Mörtelausbildungen zurückzuführen sind, gehen zu Lasten des Auftraggebers. Mörtelschichten sind in voller Wandbreite aufzuziehen, nach dem Versetzen innen und außen sorgfältig bündig nachzuziehen und zu verstreichen.

## 5. Rohreinführungen

Generell ist bereits in der Planungsphase auf die gelenkige Einbindung von Rohrleitungen zu achten. Standardmäßig verfügen die Schachtbauwerke über zugelassene und geprüfte Dichtsysteme. Umfang und Güte der Rohreinführung sind auf jeden Fall bei der Auftragserteilung abzustimmen. Auf Wunsch werden auch Aussparungen oder Kernbohrungen zum bauseitigen Einmörteln hergestellt.

## 6. Dichtigkeitsprobe

Monolithische Behälter zur Verwendung als Regenspeicher nach DIN 1989 (Regenwassernutzungsanlagen) brauchen nicht nochmals vor Ort auf Wasserdichtheit überprüft zu werden.

Andersartige bzw. mehrfach zusammengesetzte Anlagen sind nach dem Einbau und der Montage des Behälters und vor (!) dem Hinterfüllen mit Erdreich einer Wasserdichtheitsprobe zu unterziehen. Berechtigte Beanstandungen sind uns sofort zu melden.

## 7. Grubenverfüllung

Die Verfüllung kann aufgrund der großen Stabilität in der Regel problemlos mit dem anstehenden Aushubmaterial erfolgen. Allerdings ist die Setzungsempfindlichkeit bzw. (Verkehrs)-Belastung der darüberliegenden Flächen zu berücksichtigen. Die Belastungen auf die Behälter durch (schwere) Verdichtungsgeräte darf die zugesicherte Belastungsklasse nicht überschreiten. Besondere Sorgfalt ist im Bereich der angeschlossenen Leitungen (sachgerechte Einbettung) geboten.

### Behältermaße:

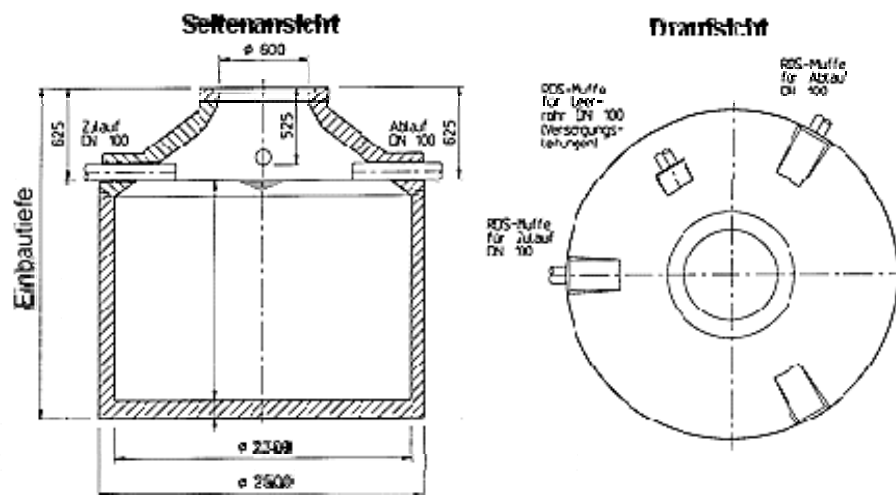

Nenninhalt Ltr.	Außen-Durchmesser	Ges.-Gewicht Kg	Einbautiefe *	Zulauf-tiefe**	Überlauf-tiefe **
3.800	2,50	4.380	1,70	0,62	0,62
5.100	2,50	4.910	2,00	0,62	0,62
6.300	2,50	5.460	2,30	0,62	0,62
7.600	2,50	5.990	2,60	0,62	0,62
8.400	2,50	6.340	2,80	0,62	0,62
9.300	2,50	6.690	3,00	0,62	0,62
10.500	2,50	7.190	3,30	0,62	0,62